

Fixierstiftbohrung
in x-Richtung
Anschraubfläche
Stator

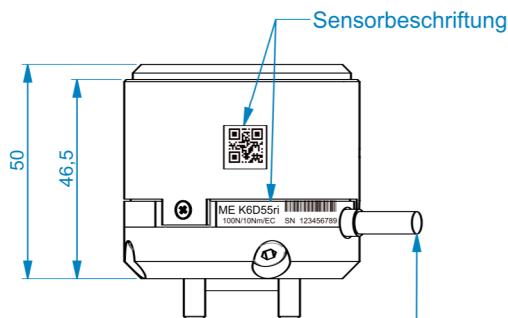

Anschlusskabel
EtherCAT-P 4p/geschirmt/p-kodiert
5m mit M8-Stecker ZS7000-0002

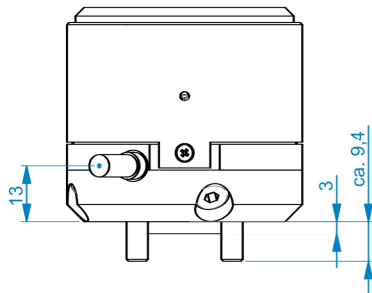
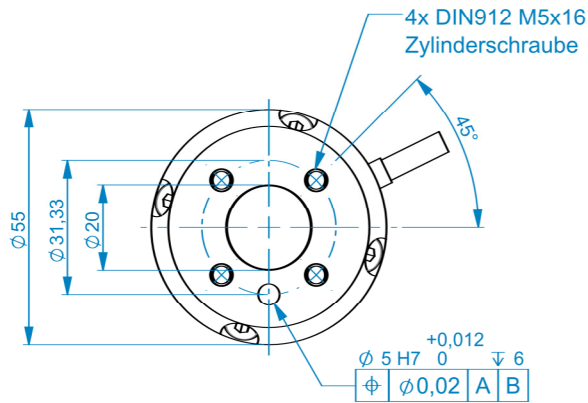
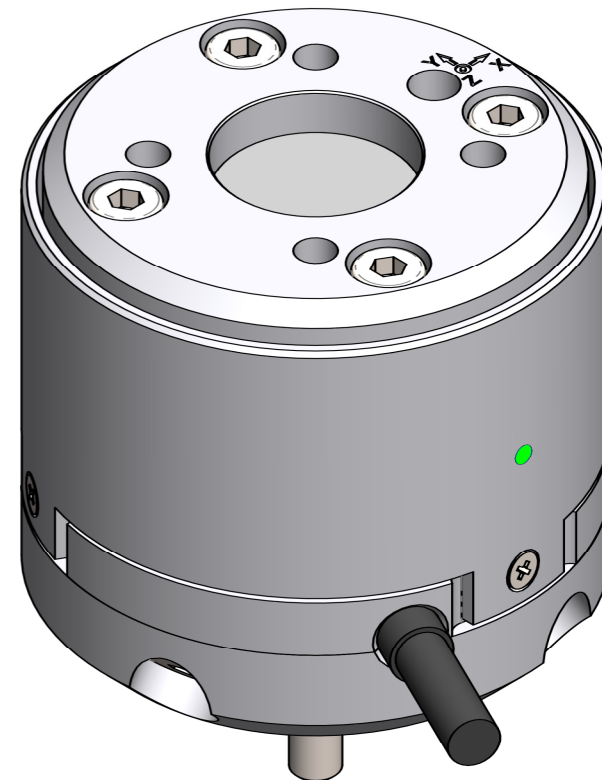
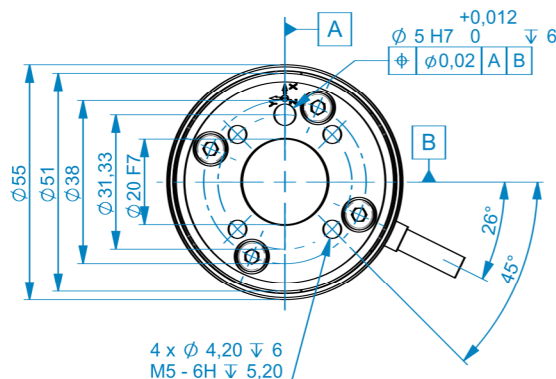
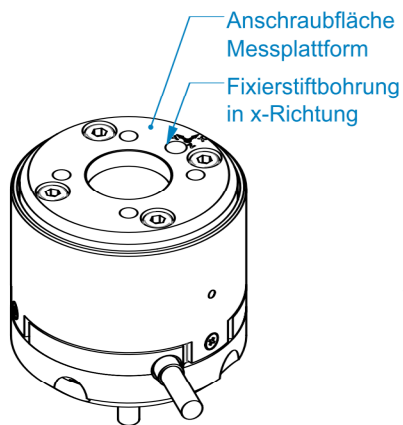

 Gewindesenkungen DIN 76 unter 90° bis 120° bis Gewindeaußendurchmesser	Norm / standard ISO 128	Allgemeintoleranzen / General tolerances ISO 2768- Oberflächengüte / Surface finish DIN EN ISO 1302 √ Rz	Halbzeug / semi-finished product	Gewicht / Mass
			Wärmebehandlung Halbzeug / Heat treatment semi-finished product	
 ME-Meßsysteme GmbH Eduard-Maurer-Str. 9 16761 Hennigsdorf Tel.: +49 33027 8620-60 www.me-systeme.de	Erstellt von / created by W.Wulff Genehmigt von / approved by R.Swars	Datum / Date 26.09.2024 Ausgabedatum / release date 26.09.2024	Werkstoff / Material:	Maßstab / Scale
			Wärmebehandlung Fertigteil / Heat treatment finished product	1:1
Schutzvermerk ISO 16016 beachten Refer to protection notice ISO 16016			Zeichnungsnummer / Document No. B-2023-0046-01070	Revision A-00
Diese 2D-Zeichnung ist maßgeblich für Fertigung und Montage. Alternative Dateiformate (z.B. Step und Dxf) dienen nur der zusätzlichen Information			Bauteilbenennung / Designation K6D55ri 100N/10Nm/EC	Modellrevision A-00
Dokumententyp / Document type Kundenzeichnung				Blatt: 7 / 7