

- Technologie : IEPE
- Etendue de mesure :  $\pm 500g$
- Autres versions disponibles : 250 à 50g
- Sensibilité : 10 mV/g
- Réponse en fréquence (5%) : 1 Hz à 10 kHz
- Masse : 9 grammes
- Matériaux : acier inoxydable
- température de fonctionnement :  $-50^{\circ}C \sim 160^{\circ}C$
- Montage : trou taraudé M5 ou 10-32



## Caractéristiques

Accéléromètre pour applications en températures élevées  
Le capteur permet des mesures jusque  $160^{\circ}C$   
La fixation se fait via un trou taraudé M5 ou 10-32.

En standard, le capteur est livré avec un certificat d'étalonnage usine.  
Un certificat d'étalonnage ISO-17025 est disponible en option.

## Applications

- Essais de contrôle thermique (ESS)
- Essais NVH
- Contrôle vibratoire
- 
- 

## Spécifications

Performances		Electrique	
étendue de mesure	$\pm 500 g$	Tension d'excitation	20-30 VDC
Sensibilité	10 mV/g	Courant d'excitation	2-20 mA
Bande passante ( $\pm 10\%$ )	0,5 - 13k Hz	Signal de sortie	$\pm 5 V$
Non-linéarité	1% EM	Tension de bias	8-12 VDC
Mécanique		Environnemental	
Elément sensible	Céramique piézoélectrique	Température de fonctionnement ambiante	$-50$ à $160^{\circ}C$
Boîtier	Acier inoxydable	Limite de chocs	5500 gpk
Dimensions	HEX11 x 20,7 mm	Étanchéité	IP68
Masse	9gr	Calibration	
Fréquence de résonance	$>48$ kHz	Rapport de conformité	Inclus
Connectique	Connecteur M5 ou 10-32		
Installation	Trou taraudé M5 ou 10-32		

## Dimensions

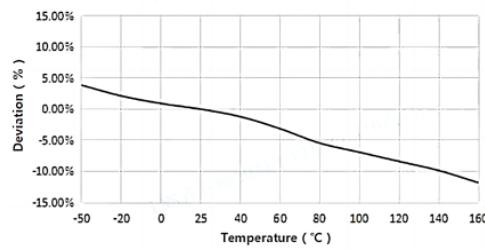
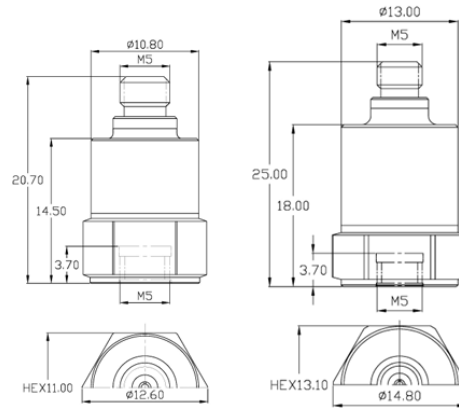

## Options et accessoires

- Conditionneur IEPE
- Module d'acquisition
- Certificat d'étalonnage ISO-17025